

# › Návod k použití

**Thule Glide 2**  
101019XX



# OBSAH

---

<b>1 ÚVOD</b>			
1.1	Použití příručky	04	
1.2	Použití vozíku	04	
1.3	Technické údaje	04	
1.4	Uskladnění	04	
<b>2 BEZPEČNOST</b>			
2.1	Symboly a pokyny	05	
2.2	Obecné bezpečnostní pokyny	05	
<b>3 PRVNÍ KROKY</b>			
3.1	Dodané součásti	07	
3.2	Rozložení vozíku	08	
3.3	Složení vozíku	09	
3.4	Montáž kol	10	
3.5	Demontáž kol	10	
3.6	Montáž předního kola	11	
<b>4 POUŽITÍ A VLASTNOSTI</b>			
4.1	Použití parkovací brzdy		12
4.2	Usazení dítěte a použití bezpečnostních popruhů		13
4.3	Nastavení předního kola		14
4.4	Nastavení řídítek		14
4.5	Nastavení polohovatelné sedačky		15
4.6	Použití bezpečnostního poutka na zápěstí		16
4.7	Použití stříšky		16
<b>5 DALŠÍ INFORMACE</b>			
5.1	Příslušenství		18
5.2	Servis a údržba		18
5.3	Uskladnění		19
5.4	Přirozené opotřebení		19

# 1 ÚVOD

---

Děkujeme, že jste se rozhodli pro vozík Thule Glide 2. V tomto kvalitním vozíku s důmyslnými bezpečnostními prvky bude vaše dítě jako v bavlnce.

**UPOZORNĚNÍ:**

Veškerá práva k této uživatelské příručce náleží společnosti Thule. Žádná část textu a žádné údaje a ilustrace z této příručky nesmí být jakýmkoli způsobem reprodukovány, šířeny a bez řádného povolení používány ke komerčním účelům ani poskytovány jiným subjektům. Na webové stránce [www.thule.com](http://www.thule.com) si můžete stáhnout další příručku týkající se použití tohoto vozíku. Pokud byste v tomto textu objevili chyby, budeme vám velmi vděční, když nás na ně upozorníte.

## 1.1 POUŽITÍ PŘÍRUČKY

### Pro koho je tato příručka určena?

Tato příručka je určena pro majitele a uživatele vozíku. Ten také odpovídá za řádnou péči o vozík a za provádění předepsané údržby a zajištění potřebných oprav.

## 1.2 POUŽITÍ VOZÍKU

### Určené použití

Vozík je určen k převážení dětí po chodnicích a stezkách s rovným povrchem za bílého dne. Používejte jej vždy v souladu s uvedenými limity. Jestliže to nijak neohrožuje děti ve vozíku, můžete v přepravních brašnách k tomu určených převážet také náklad.







Chcete-li vozík použít za zhoršené viditelnosti, například za soumraku nebo za tmy, rozhodně doporučujeme použít sadu světel odpovídající bezpečnostním normám. Vždy se řiďte touto uživatelskou příručkou a uvedenými požadavky na údržbu.

### Nedoporučené použití

Vozík nedoporučujeme používat jakýmkoli jiným než výše určeným způsobem. Doporučit nelze především převážení zvířat spolu s lidmi, jízdu po nerovném terénu mimo cesty, používání vozíku ke komerčním účelům nebo jeho přetěžování, jízdu nepřiměřeně vysokou rychlostí a neodborné provádění oprav či úprav. Výrobce nenes odpovědnost za škody vzniklé v důsledku použití vozíku, jež nedoporučil. Takové použití je vždy na vlastní nebezpečí uživatele.

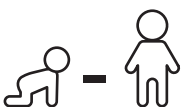
## 1.3 TECHNICKÉ ÚDAJE

### Thule Glide 2

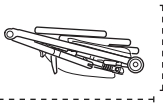
	
	6 m - 4 y
	22 kg 49 lbs
	34 kg 75 lbs
	111 cm 43.7 inch
	93.5 x 58 x 33 cm 36.8 x 22.8 x 9 inch

## 1.4 ÚLOŽNÉ PROSTORY

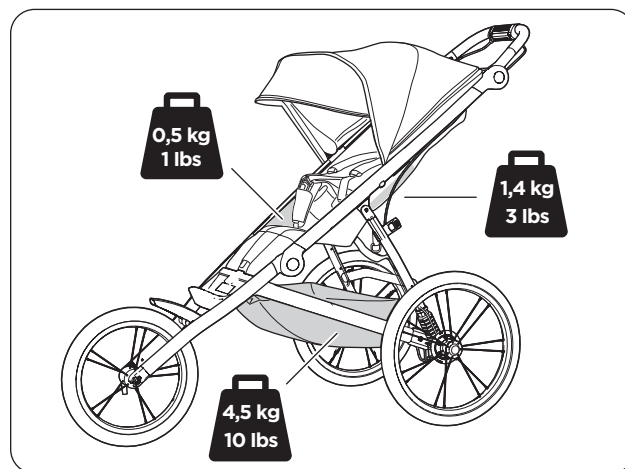

### VAROVÁNÍ

V úložné přihrádce lze převážet náklad o hmotnosti maximálně 4,5 kg

V zadní síťované kapse lze převážet náklad o hmotnosti maximálně 1,4 kg

V boční síťované kapse lze převážet náklad o hmotnosti maximálně 0,5 kg.

# 2 BEZPEČNOST

---

Nic rodinnou pohodu na výletě nenaruší tak spolehlivě jako nehoda. Proto je velmi důležité, abyste se dobře seznámili s bezpečnostními pokyny uvedenými v této příručce a za všech okolností se jimi řídili.

---

## 2.1 SYMBOLY A POKYNY

Důležité informace týkající se bezpečnosti a optimálního způsobu použití vozíku jsou na stránkách této příručky uváděny formou varování a poznámek, aby je uživatel určitě nepřehlédl..



### VAROVÁNÍ

Pod hlavičkou Varování najdete pokyny, jejichž dodržení má zásadní význam pro bezpečnost při používání dětského vozíku Thule a manipulaci s ním.

V případě nedodržení těchto pokynů může dojít k nehodě, při níž by děti ve vozíku mohly utrpět vážné nebo dokonce smrtelné zranění.

### POZNÁMKA

Poznámky obsahují doplňující informace, jejichž znalost usnadňuje práci s vozíkem.

## 2.2 OBECNÉ BEZPEČNOSTNÍ POKYNY

- Důležité: Tyto pokyny pečlivě uložte, abyste se k nim mohli kdykoli vrátit.
- Pokud se nebudete řídit těmito pokyny, vaše děti mohou přijít k úrazu.
- Nikdy nenechávejte dítě bez dozoru.
- Vždy když vozík odstavíte, aktivujte parkovací brzdu.
- Nikdy ve vozíku nepřevázejte více dětí či zavazadel, než je povoleno.
- Pokud překročíte limit zatížení stanovený výrobcem, dětský vozík již nebude stabilní.
- Nikdy ve vozíku nevozte děti, které mají vyšší než povolenou hmotnost.
- Uživatel tohoto vozíku si musí být vědom rizik, jež souvisejí s tím, že jsou děti při jízdě vystaveny působení povětrnostních podmínek. Při delší jízdě za teplého počasí jim, pokud nemají zajištěno vhodné větrání a dostatečný přísun tekutin, hrozí úpal, za nižších teplot zase méně aktivním dětem hrozí prochlazení kvůli větru.

- Dbejte na to, aby se končetiny dítěte ani jeho oblečení, tkaničky či hračky nemohly dostat do kontaktu s pohyblivými součástmi vozíku.
- Při skládání a rozkládání tohoto dětského vozíku dávejte pozor, abyste si nepřiskřípli prsty. Při manipulaci s vozíkem dbejte na to, aby se v blízkosti jeho pohyblivých součástí nebatolily děti. Mohly by přijít k úrazu.
- Do vozíku v žádném případě nemontujte dětskou autosedačku ani jiné zádržné zařízení, jež pro použití v tomto dětském vozíku neschválila společnost Thule.
- Používejte pouze nosiče, jež schválila společnost Thule. Pokud byste na něj upevnili jakoukoli neschválenou úložnou brašnu nebo neschválený nosič, vozík by již nebyl stabilní.
- Nepoužívejte žádné doplňky, které neschválila společnost Thule.
- K čištění vozíku nepoužívejte žádné čističe na bázi rozpouštědel. Používejte pouze jemné mýdlo a vodu.
- Dětský vozík nijak neupravujte.
- Nikdy dětský vozík nepoužívejte v blízkosti otevřeného ohně nebo plamenů.
- Dětský vozík Thule nepoužívejte, dokud si nepřečtete tento návod a dokud mu neporozumíte. barnvagnschassi eller en barnsäng.
- Vozík se smí používat pouze pro takový počet dětí, pro který byl navržen.
- Používání doplňků nebo náhradních dílů, které neschválila společnost Thule, není bezpečné.
- Tento vozík nenahrazuje dětskou postýlku nebo postel. Pokud je vaše dítě ospalé, mělo by být uloženo do vhodného těla kočárku, dětské postýlky nebo postele.



## VAROVÁNÍ

- Nedovolte dětem, aby si s vozíkem hrály.
- Nedopusťte, aby děti z vozíku vypadly nebo vyklouzly a zranily se. Vždy používejte bezpečnostní postroj.
- Tento produkt není vhodný k použití při jízdě na bruslích. Tento produkt není vhodný k použití při běhu, dokud není přední kolo v režimu pro kondiční běh nebo dokud není namontován schválený set Thule pro kondiční běh.
- Upevnění jakéhokoli nákladu na řídítka má vliv na stabilitu dětského vozíku.

# 3 PRVNÍ KROKY

---

## 3.1 DODANÉ SOUČÁSTI

Zkontrolujte, zda jste v krabici dostali všechny tyto položky:

- A. Vozík
- B. 2 zadní kola
- C. 1 přední kolo

### POZNÁMKA

Vozík a všechny jeho součásti uložte na bezpečné suché místo, aby se zachovaly v optimálním stavu a byly vždy připraveny k okamžitému použití.

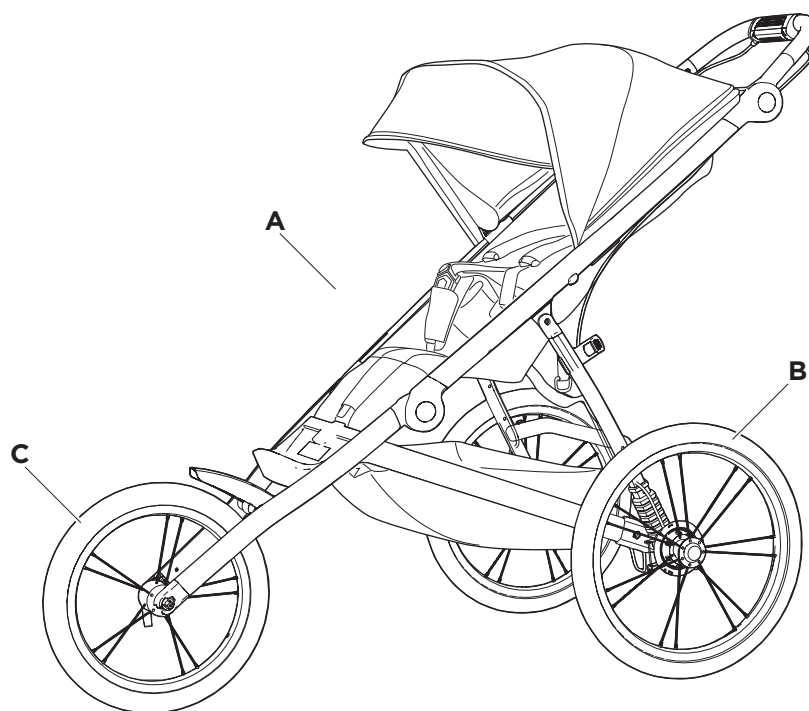

### 3.2 ROZLOŽENÍ VOZÍKU

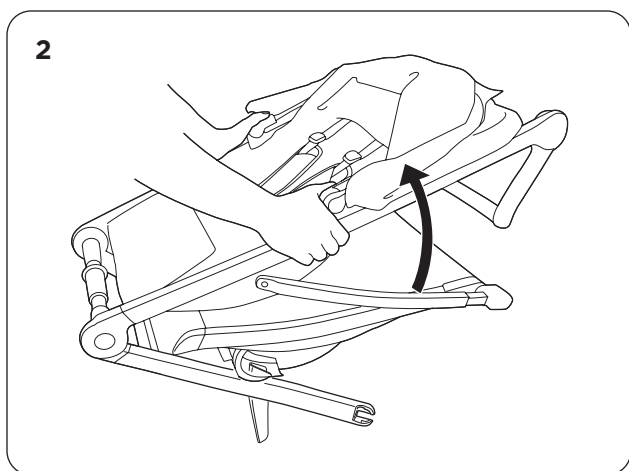
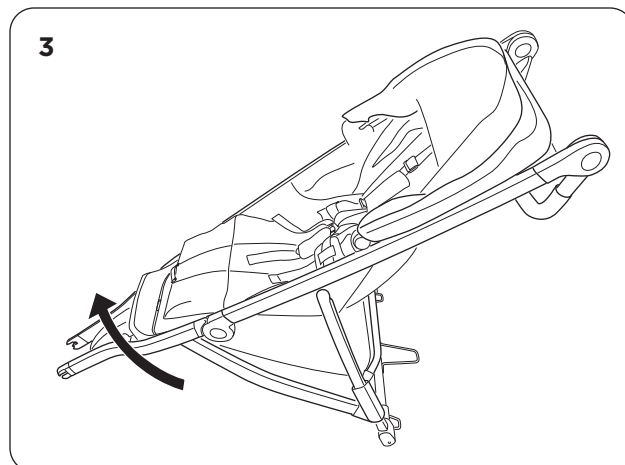
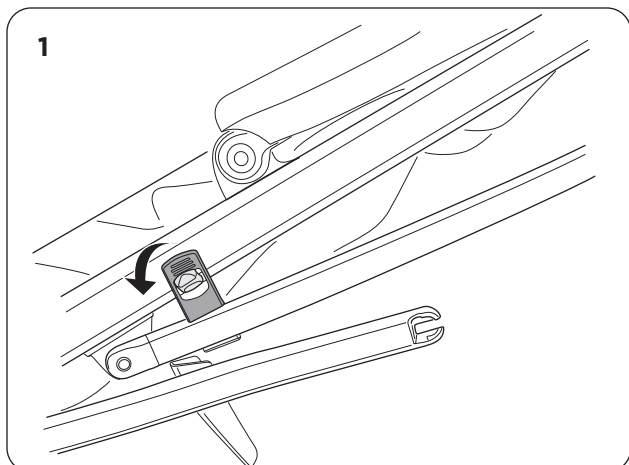

- A. Uvolněte zajišťovací popruh. (obrázek 1)
- B. Horní část rámu vozíku vytáhněte nahoru. (obrázek 2)
- C. Zatlačte přední část rámu vozíku směrem nahoru, dokud nezaklapne na místo. (obrázek 3)



## VAROVÁNÍ

Před použitím vozíku zkontrolujte, zda jsou dobře upevněny všechny pojistky.



### 3.3 SLOŽENÍ VOZÍKU

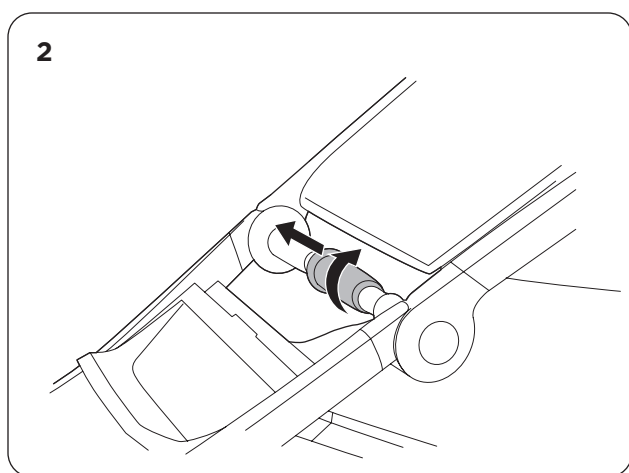
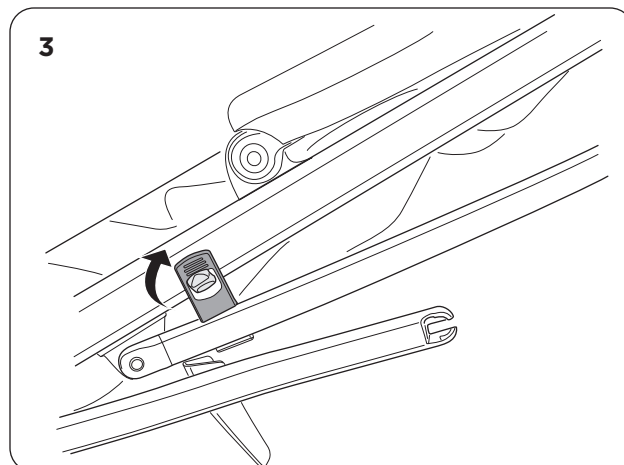
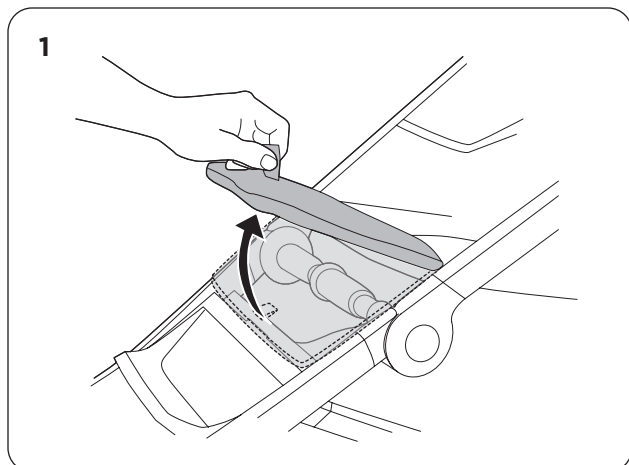

- A. Otevřete přední kryt. (obrázek 1)
- B. Posuňte skládací rukojeť a potom jí přetáchejte, dokud se rám nesloží. (obrázek 2)
- C. Pokud je přední kolo demontováno, složte blatník - posuňte jej vpravo a zatlačte jej dolů.
- D. Nasaďte zajišťovací popruh. (obrázek 3)



## VAROVÁNÍ

Při skládání a rozkládání tohoto dětského vozíku dávejte pozor, abyste si nepřiskřípli prsty. Při manipulaci s vozíkem dbejte na to, aby se v blízkosti jeho pohyblivých součástí nebatolily děti. Mohly by přijít k úrazu. Aby nedošlo k nehodě, vozík vždy skládejte a rozkládejte v bezpečné vzdálenosti od dětí.

### 3.4 MONTÁŽ KOL

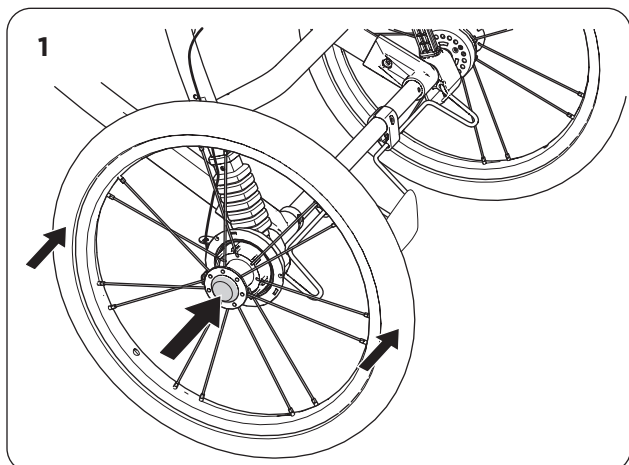

- A. Stiskněte a podržte tlačítko k uvolnění kola uprostřed kola. (obrázek 1)
- B. Zasuňte nápravu kola na místo.
- C. Uvolněte tlačítko k uvolnění kola.
- D. Zatlačte kolo až na doraz na místo.
- E. Zkuste kolem trhnout, abyste měli jistotu, že je k vozíku bezpečně připojeno.
- F. Stejným způsobem namontujte i druhé kolo.
- G. Změřte manometrem tlak vzduchu v obou pneumatikách. Minimální doporučený tlak je 20 psi (1,4 bar), maximální doporučený tlak pak 25 psi (1,7 bar). Je-li tlak vzduchu v některé z pneumatik příliš nízký, nahustěte dané kolo cyklistickou pumpičkou.

### 3.5 DEMONTÁŽ KOL

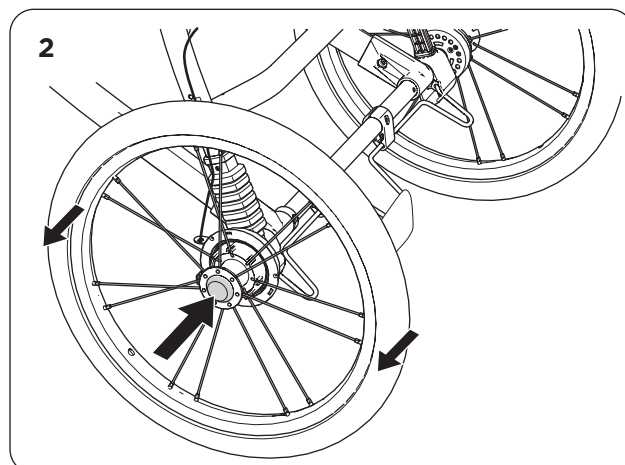

- A. Stiskněte a podržte tlačítko k uvolnění kola uprostřed kola. (obrázek 2)
- B. Sejměte kolo z nápravy vozíku.
- C. Stejným způsobem odmontujte i druhé kolo.



## VAROVÁNÍ

Před každou vyjíždkou zkontrolujte, zda kola pevně drží na nápravě.

### 3.6 MONTÁŽ PŘEDNÍHO KOLA

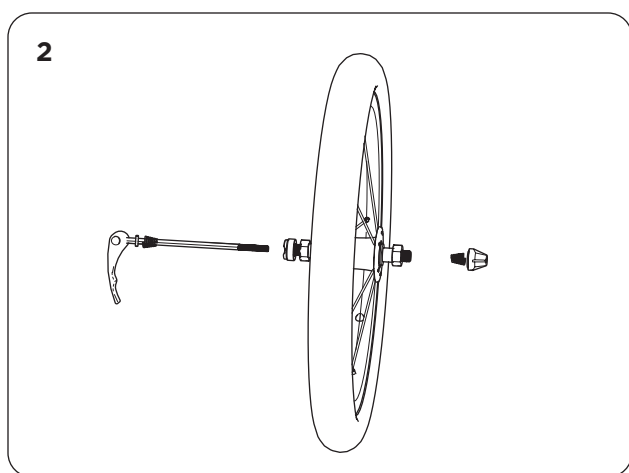
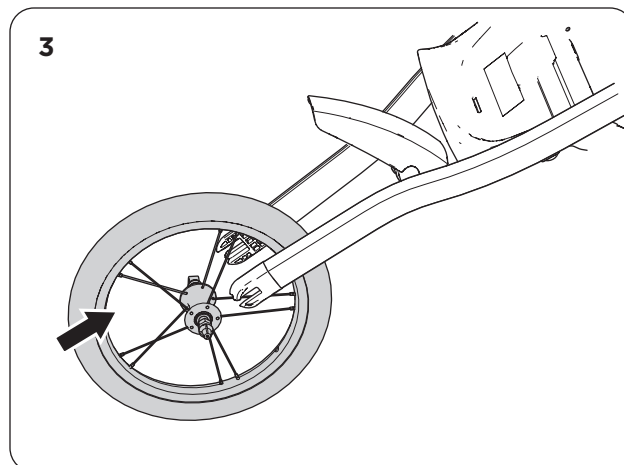
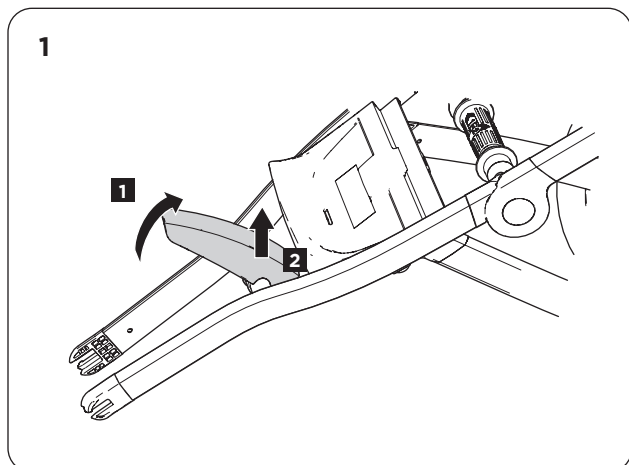

- A. Rozložte blatník – zvedněte jej a posuňte jej do strany, dokud nezaklapne na místo. (obrázek 1)
- B. Do předního kola zasuňte rychloupínací tyč.  
(obrázek 2)
  - I. Odšroubujte a sejměte rychloupínací tlačítko.
  - II. Vyjměte jednu z pružin.
  - III. Rychloupínací tyč zasuňte do závěsu kola pro kondiční běh.
  - IV. Nasadte pružinu zpět na rychloupínací tyč úzkým koncem směrem dovnitř, směrem k přednímu kolu.
  - V. Vraťte rychloupínací tlačítko na místo a utáhněte je.
- C. Nasadte přední kolo do patek ve vidlici.  
(obrázek 3)  
Utáhněte rychloupínací tlačítko rukou.



## VAROVÁNÍ

Dbejte na to, aby byla tyč správně namontována. Nesprávně nastavený tah rychloupínací tyče může způsobit uvolnění předního kola.

# 4 POUŽITÍ A VLASTNOSTI

## 4.1 POUŽITÍ PARKOVACÍ BRZDY

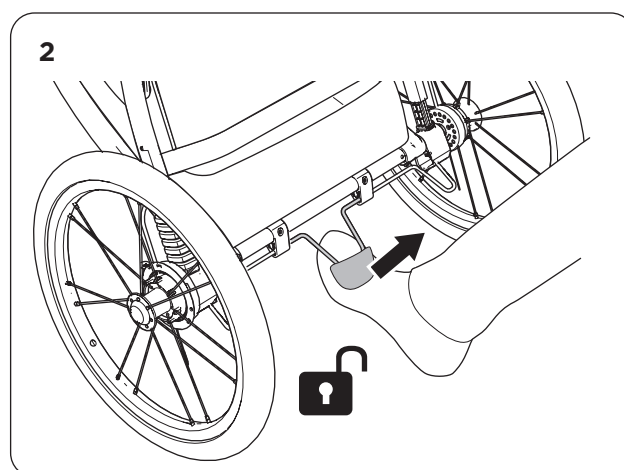
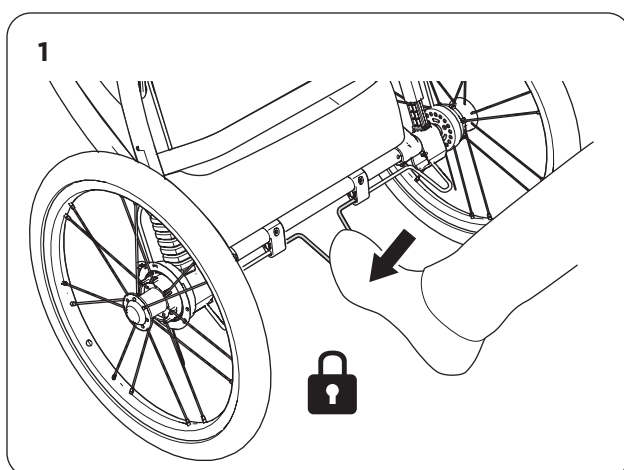

- A. Parkovací brzdu aktivujete sešlápnutím červeného pedálu. (obrázek 1)
- B. Po aktivaci parkovací brzdy vždy zkontrolujte, jestli brzda skutečně funguje. Vozík by se neměl rozjet dopředu ani dozadu.
- C. Až budete chtít parkovací brzdu uvolnit, červený pedál zvedněte. (obrázek 2)



### VAROVÁNÍ

Nikdy děti v dětském vozíku Thule nenechávejte bez dozoru.

Při nakládání a vykládání dětí je vždy třeba aktivovat parkovací brzdu.

### POZNÁMKA

Parkovací brzdu není třeba nijak nastavovat.

## 4.2 USAZENÍ DÍTĚTE A POUŽITÍ BEZPEČNOSTNÍCH POPRUHŮ

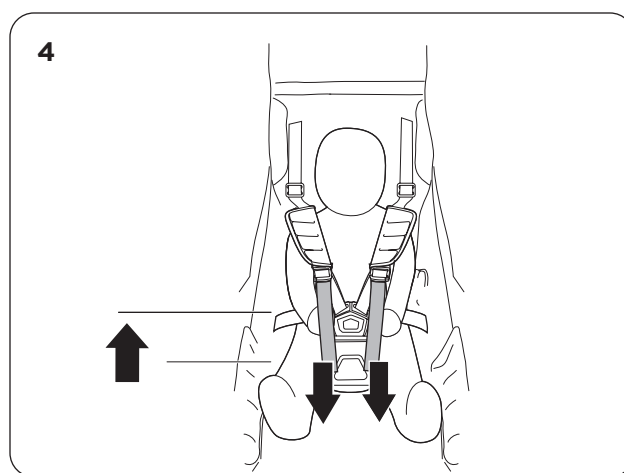
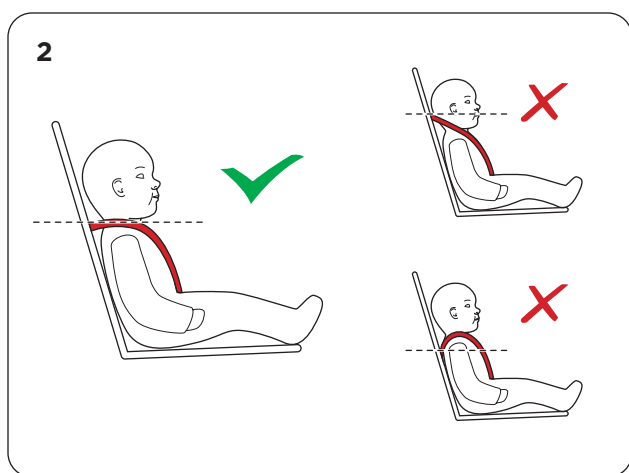
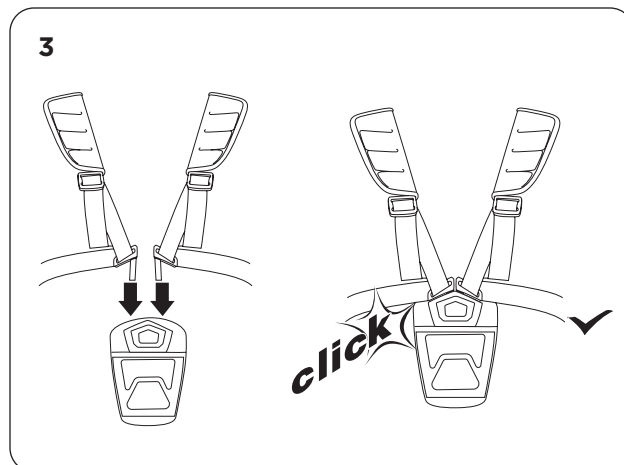
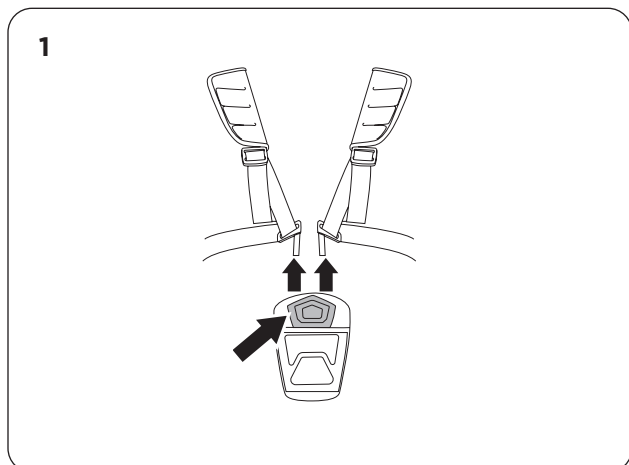

- A. Aktivujte parkovací brzdou.
- B. Uvolněte všechny popruhy.
- C. Stisknutím červených tlačítek a stlačením boků přezky rozepněte přezku na středovém popruhu, který vede mezi nohama dítěte. (obrázek 1)
- D. Usadte do vozíku dítěti.
- E. Posuňte přezky pro úpravu výšky na vertikálních řemíncích v síťované části zádi vozíku do úrovně ramen dítěte. (obrázek 2)
- F. Zvedněte středový popruh a obě přezky na horní části bezpečnostních popruhů zasuňte do přezky na popruhu, který vede mezi nohama dítěte.
- G. Zatáhněte směrem dolů za volné řemínky na horní části bezpečnostních popruhů a dotáhněte popruhy na ramenu. Ověřte, zda dítěti bezpečnostní popruhy správně doléhají na ramenu i v pase. Zkontrolujte také polohu polstrované části popruhů na ramenu a kolem krku dítěte. (obrázek 3)



### VAROVÁNÍ

Tato sedačka není vhodná pro děti do 6 měsíců. Pro mladší děti je nutno použít příslušenství Thule pro malé děti.

Vždy používejte zádržný systém.

Před použitím těla kočárku, sedačky nebo dětské autosedačky vždy zkontrolujte, zda jsou ve vozíku dobře upevněny.

### 4.3 NASTAVENÍ PŘEDNÍHO KOLA

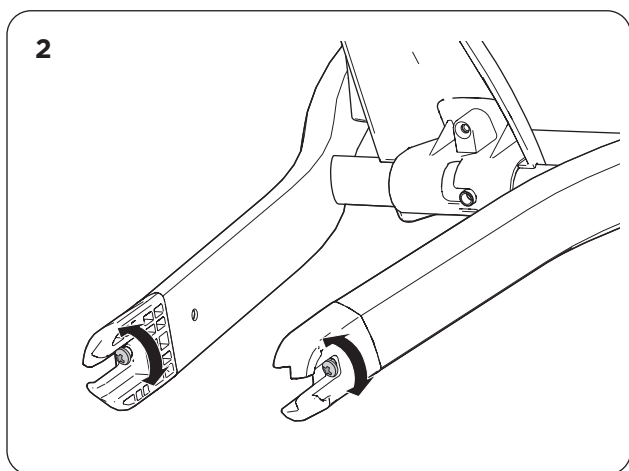
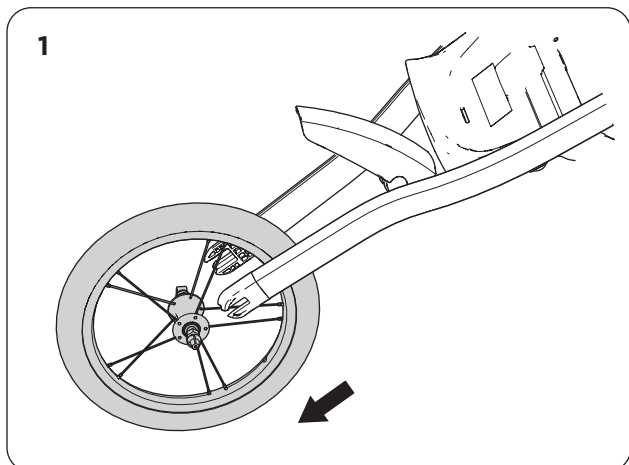

- A. Vyměte přední kolo z patky ve vidlici. (obrázek 1)
- B. Uvolněním regulačního šroubu na jedné straně posunete kolo směrem k dané straně. (obrázek 2)

### 4.4 NASTAVENÍ ŘÍDÍTEK

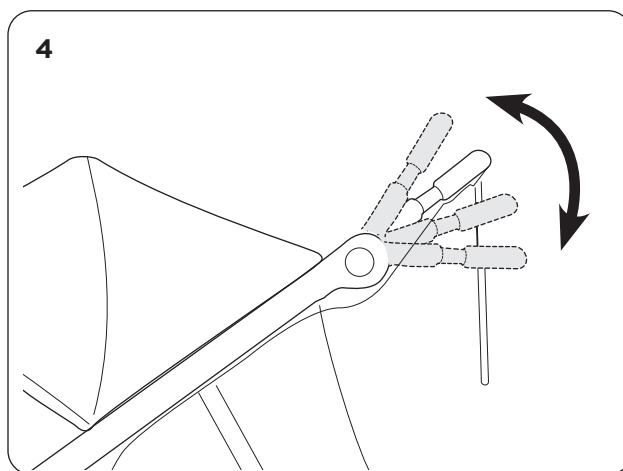
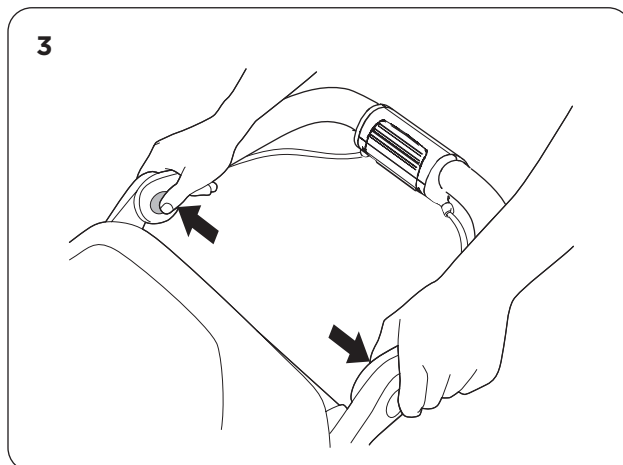

- A. Stiskněte tlačítka pro uvolnění. (obrázek 3)
- B. Otočte řídítka do polohy, která vám vyhovuje. (obrázek 4)

#### 4.5 NASTAVENÍ POLOHOVATELNÉ SEDAČKY

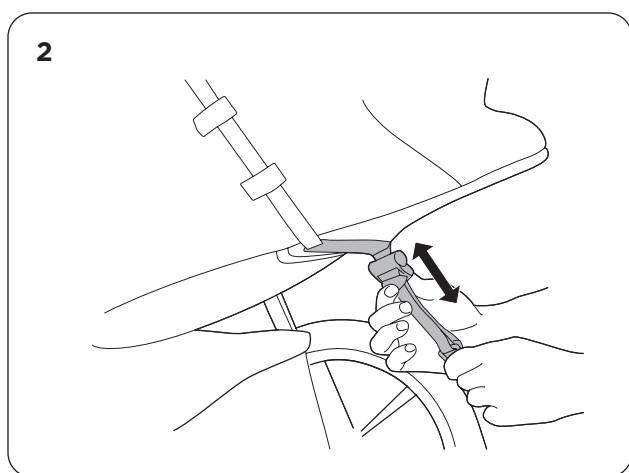
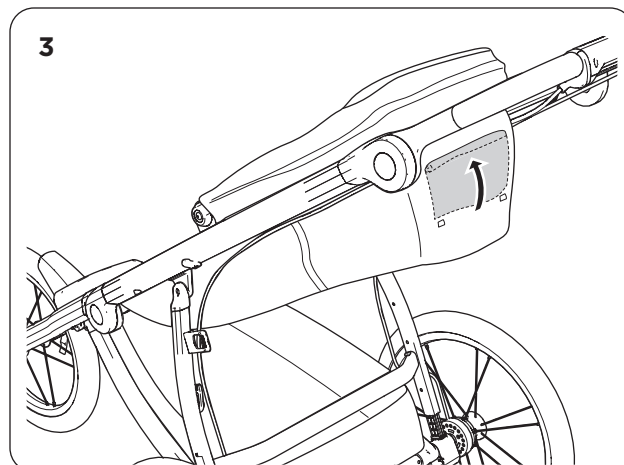
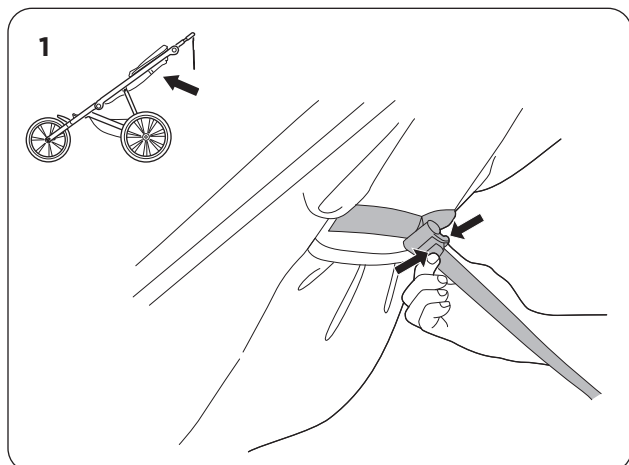

- A. Aktivujte parkovací brzdu.
- B. Stlačte regulační přezku. (obrázek 1)
- C. Úhel sklonu sedačky nastavte posunutím regulační přezky na zadní straně sedačky nahoru nebo dolů po řemenu. (obrázek 2)
- D. Otevření větrání: Sklopte sedačku, otevřete kryt větrání na zadní stěně a vyrolujte jej do kapsy v horní části. (obrázek 3)

#### 4.6 POUŽITÍ BEZPEČNOSTNÍHO POUTKA NA ZÁPĚSTÍ

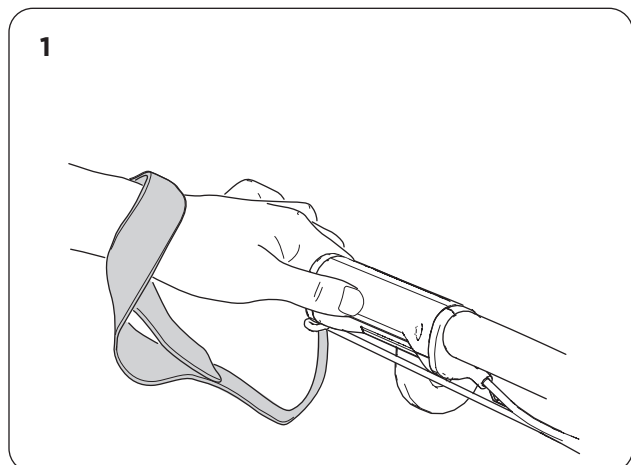

- A. Navlečte si oko bezpečnostního poutka na zápěstí kolem ruky, aby vám dětský vozík nemohl ujet. (obrázek 1)

#### 4.7 POUŽITÍ STŘÍŠKY

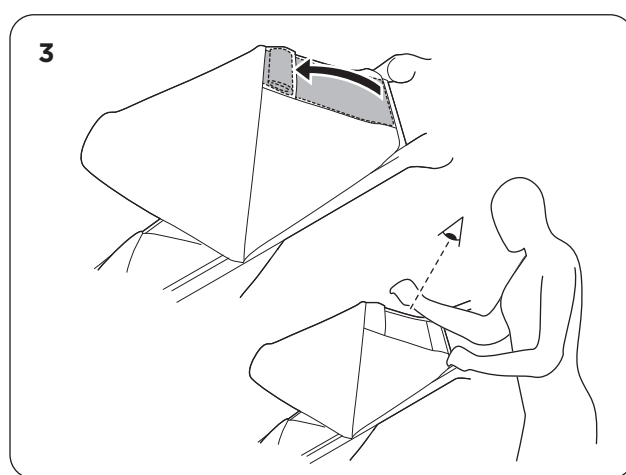
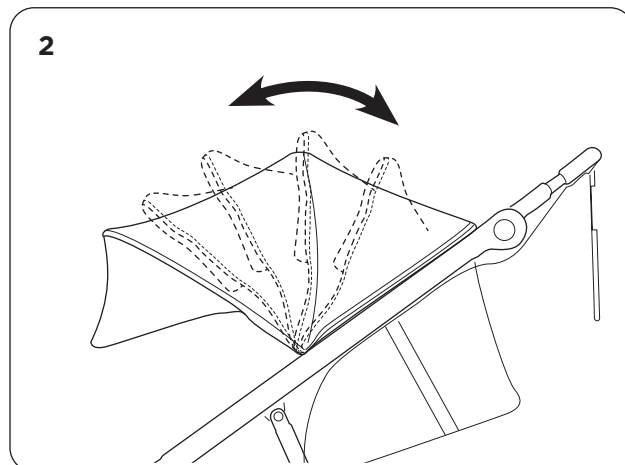

- A. Vnitřní část vozíku zastiňte sklopením stříšky dolů. (obrázek 2)
- B. Chcete-li otevřít horní okénko, uvolněte uchycení na suchý zip a vyrolujte stínítko do kapsy v horní části. (obrázek 3)





# 5 DALŠÍ INFORMACE

---

## 5.1 PŘÍSLUŠENSTVÍ

Pro tento dětský vozík Thule je k dispozici celá řada doplňků.

- Thule Organizer Sport
- Thule Bottle Cage
- Thule Urban Glide Bumper Bar
- Thule Urban Glide Rain Cover
- Thule Urban Glide Mesh Cover
- Thule Footmuff Sport
- Thule Urban Glide Snack Tray

Máte-li zájem o bližší informace, navštivte místního prodejce nebo naši webovou stránku: [www.thule.com](http://www.thule.com).

## 5.2 SERVIS A ÚDRŽBA

Pravidelně kontrolujte, zda dětský vozík Thule a příslušenství nejeví známky poškození nebo opotřebení.

### Kovové součásti

Všímejte si, zda nejsou promáčknuté nebo prasklé. Je-li kterákoli z kovových součástí prasklá nebo jinak poškozená, vozík nepoužívejte.

### Upevňovací prvky

Pravidelně kontrolujte, jestli některé z upevňovacích prvků nejsou ohnuté, prasklé či uvolněné a zda jsou všechny na svém místě. Uvolněné upevňovací prvky utáhněte a poškozené či chybějící upevňovací prvky nahradte novými.

### Textilní části

Pravidelně kontrolujte, jestli textilní části nejsou natržené, ošoupané nebo jinak poškozené.

### Kola

Čistěte nápravy kol a podle potřeby mažte vazelinou nebo olejem všechny vnější pohyblivé součásti. Nejméně jednou za rok nechte kola odborně prohlédnout a provést potřebný servis. Chcete-li, aby váš dětský vozík zůstal v co nejlepším stavu, doporučujeme jej jednou ročně zavézt do autorizovaného servisu. Pravidelně vozík čistěte teplou vodou a slabým mýdlovým roztokem. Nikdy k čištění nepoužívejte agresivní čističe a rozpouštědla.



## VAROVÁNÍ

Správná údržba dětského vozíku Thule a péče o něj má značný vliv na jeho funkčnost a spolehlivost.

### 5.3 USKLADNĚNÍ

Dětský vozík i příslušenství skladujte na suchém místě chráněném před přímým sluncem. Je-li to možné, nenechávejte dětský vozík stát na kolech, ale zavěste jej. Před uložením by dětský vozík měl být úplně suchý, aby nezačal plesnivět a aby se v něm nemnožily bakterie.

### 5.4 PŘIROZENÉ OPOTŘEBENÍ

Tento dětský vozík je velmi odolný. Svě děti v něm budete moci vozit řadu sezón. Působí na něj ovšem řada faktorů, kvůli nimž se dříve nebo později opotřebuje.

#### **Způsob použití a počet najetých kilometrů**

Čím častěji dětský vozík Thule používáte a čím větší vzdálenost s ním ujedete, tím více se opotřebí.

#### **Servis a údržba**

Aby vám dětský vozík Thule vydržel co nejdéle v dobrém stavu, je nutné jej pravidelně čistit a správně o něj pečovat.

#### **Způsob uskladnění**

Správné uskladnění dětského vozíku Thule pomůže zpomalit opotřebení některých součástí, zejména těch textilních.

#### **Způsob použití**

Prudké zatáčení, rychlá akcelerace a rázné brzdění vedou k rychlejšímu opotřebení různých součástí, zejména brzd a pneumatik.

#### **Počasí**

Některé součásti mohou trpět vlivem konkrétních povětrnostních podmínek. Přímé sluneční světlo zrychluje opotřebení textilních dílů a gumových kol. Sůl ze vzduchu působí na ráfky kol a textilní podlahku. K opotřebení vozíku mohou přispět i nečistoty a bahno, které proniknou do pohyblivých součástí. Rychlé opotřebení nemusí být signálem toho, že je vozík nějakým způsobem vadný. Rychlost opotřebení do značné míry závisí na tom, jak je vozík používán a jak dobře o něj jeho majitel pečuje.



Thule Sweden AB, Borggatan 5  
335 73 Hillerstorp, SWEDEN

» PART OF THULE GROUP



info@thule.com

© Thule Group 2019. All rights reserved.



www.thule.com